

The use or communication of the contents there of are forbidden without express authority.(당사의 사전 허락없이 무단 전제 및 복사를 금함)

NO	REVISION RECORD	DATE	CHK.	APPR.

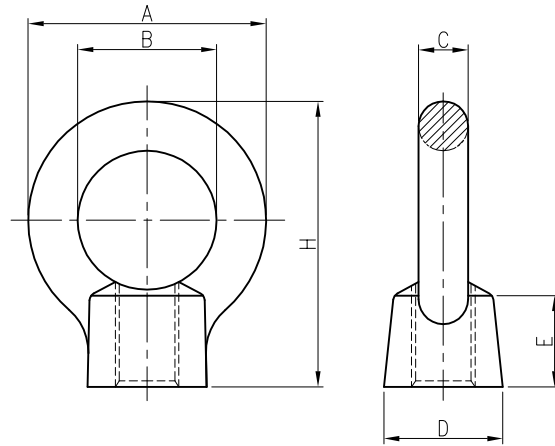

특징

- 1) 사용하중은 볼트 1개=수직매달기, 볼트2개=45도 매달기 적용
- 2) 사용하중 초과 및 변형시 사용금지
- 3) 모든 규격은 KS B 1033 에 준함

Note	Dimensions (mm)						SWL KG	Weight (kg)
	A	B	C	D	E	H		
M8	32.6	20	6.3	16	12	39.3	80	0.034
M10	41	25	8	20	15	48.5	150	0.062
M12	50	30	10	25	19	61	220	0.126
M16	60	35	12.5	30	23	72	450	0.210
M20	72	40	16	35	28	86	630	0.354
M22	80	44	18	40	33	100	790	0.600
M24	90	50	20	45	38	111	950	0.822
M30	110	60	25	60	46	135	1500	1.560
M36	133	70	31.5	70	55	161.5	2300	3.042
M42	151	80	35.5	80	64	184.5	3400	3.942
M48	170	90	40	90	73	208	4500	5.660

TOLERANCE(mm)
(KS B 0412에 준함)

6 이하	±0.05
6 ~ 30	±0.1
30 ~ 120	±0.15
120 ~ 315	±0.2
300 ~ 1000	±0.3
1000 ~ 2000	±0.5

FINISH	MATERIAL	UNIT	mm	NO.	DESCRIPTION	DWG. NO	QTY	REMARK
SM20C(무도금/천연아연도금) SUS304(바발)	SM20C/SUS304	APP. DWG.	2019.11.30		DWG. NO. PART NAME ASS'Y NAME MODEL NO.	-	-	V1.0
QTY	Hardware			1/1	아이너트	EYE NUT		
1 EA/SET	A3							